

Bảng dữ liệu sản phẩm

1112-1 Series — SERIES 1112-1

W Bánh Toàn Hiệu (Xám Nhạt Chia Pha Lê) Đường Kính Bánh × Độ Rộng Bánh 200 × 50mm

A

KS-11120800451713

Bánh xe cố định, khung thép hàn, sơn đen Thiết bị gắn đế, khoảng cách lỗ 85x70mm Cao su nhiệt dẻo đàn hồi (TPR), màu đỏ phay Vòng bi bánh xe—vòng bi cầu chính xác

Mặt lớp: Cao su đàn hồi nhiệt dẻo (TPR)

Lõi bánh xe: Polypropylene chất lượng cao, chịu va đập.

Mô tả sản phẩm chỉ mang tính chất tham khảo. Sản phẩm thực tế sẽ được ưu tiên.

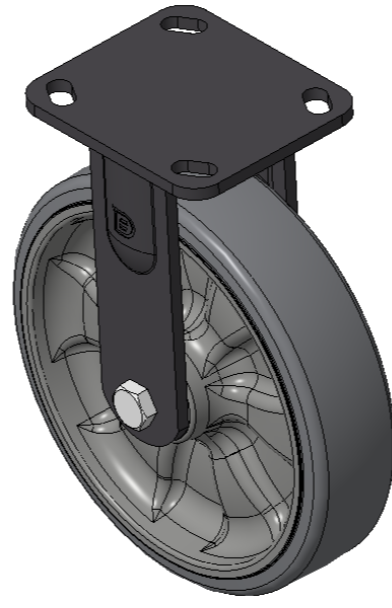

Hình ảnh có thể khác với sản phẩm gốc

Quy cách chi tiết sản phẩm

đơn vị mét đế quốc

Đường kính bánh xe 200mm

Chiều rộng bánh xe 50mm

vòng bi bánh xe Bánh xe trang bị vòng bi bi

Quy cách tấm lắp 115 x 100mm

khoảng cách các lỗ trên tấm 85 x 70mm

nền

Khoảng cách các lỗ lắp 20 x 11mm

Tổng chiều cao 240mm

Độ cứng 72±5° Shore A

Tải trọng (động) 430kgs

Tải trọng (tĩnh) 645kgs

Nhiệt độ -20°C to +60°C

Càng bánh xe Cố định

Thép không gỉ N/A

Dẫn điện N/A

Chống tĩnh điện N/A

Trọng lượng bánh xe đẩy 2.34kgs

Tiêu chuẩn kiểm nghiệm ISO22883

Tổng quan ưu điểm

Độ di chuyển mượt mà ●●●●●

Chế độ im lặng ●●●●●

Bảo vệ mặt sàn ●●●●●

Bản vẽ 2D kích thước bánh xe đẩy

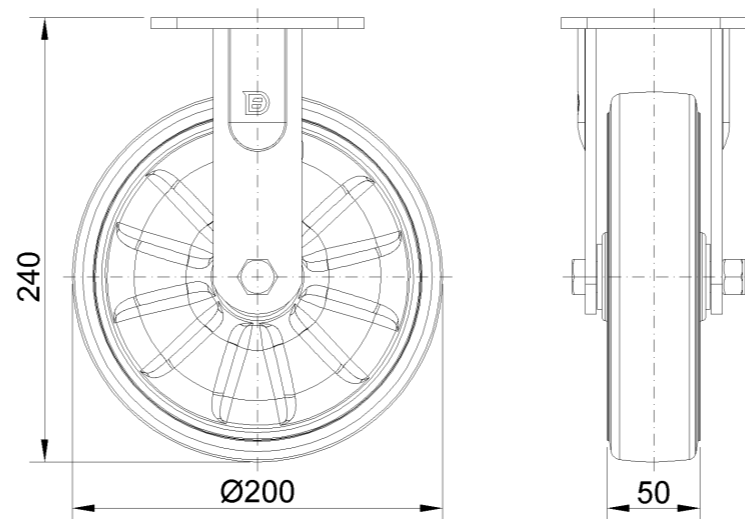

Bản vẽ 2D kích thước tấm lắp

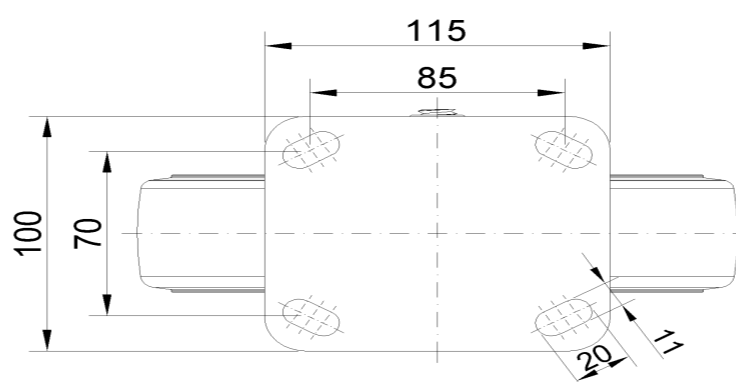

* Nếu có bất kỳ sai lệch nào giữa thông số hệ mét và thông số hệ inch, vui lòng tham khảo thông số hệ mét