

1155 Series — BÁNH XE CÀNG NHỰA STAT

(màu xanh xám) Đường kính bánh xe đầy đủ × chiều rộng bánh xe 125 x 31mm

EAN

KS-11550500454243

Bánh xe xoay trung tâm khóa phanh định hướng, đế cao cấp 75 x 45
 Chân polyamide màu xanh xám, lắp đế
 Lõi bánh xe bằng polypropylen chống va đập, bề mặt bánh xe bằng nhựa nhiệt dẻo đàn hồi (TPR)
 Vòng bi bánh xe màu xám đậm—vòng bi chính xác

Bề mặt bánh xe: Cao su nhiệt dẻo đàn hồi (TPR)

Lõi bánh xe: Được làm bằng polypropylen chống va đập chất lượng cao

Mô tả sản phẩm chỉ mang tính chất tham khảo. Sản phẩm thực tế sẽ được ưu tiên.

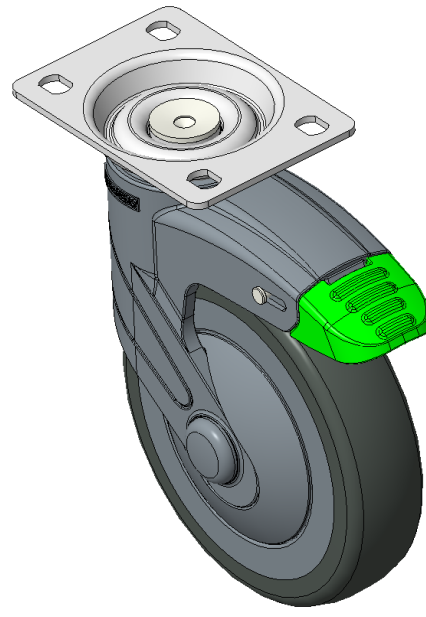

Hình ảnh có thể khác với sản phẩm gốc

Quy cách chi tiết sản phẩm

 Đơn vị mét
 Đế quốc

Đường kính bánh xe	125mm
Chiều rộng bánh xe	31mm
vòng bi bánh xe	Bánh xe trang bị vòng bi bi
Quy cách tấm lắp	96 x 69mm
khoảng cách các lỗ trên tấm nền	75 x 45mm

Khoảng cách các lỗ lắp

Độ lệch tâm

Sự can thiệp quay

Tổng chiều cao

Bán kính xoay

Độ cứng

Tải trọng (động)

Tải trọng (tĩnh)

Nhiệt độ

Càng bánh xe

Thép không gỉ

Dẫn điện

Chống tĩnh điện

Trọng lượng bánh xe đầy

Tiêu chuẩn kiểm nghiệm

Tổng quan ưu điểm

Độ di chuyển mượt mà ●●●●●

Chế độ im lặng ●●●●●

Bảo vệ mặt sàn ●●●●●

Bản vẽ 2D kích thước bánh xe đầy

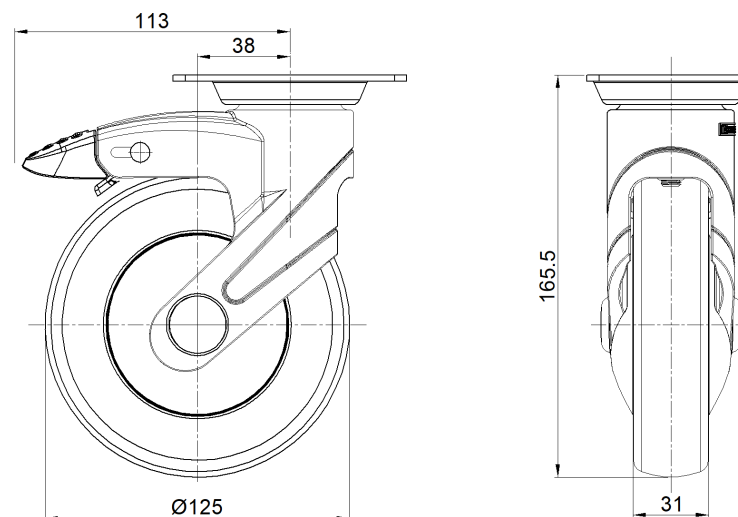

Bản vẽ 2D kích thước tấm lắp

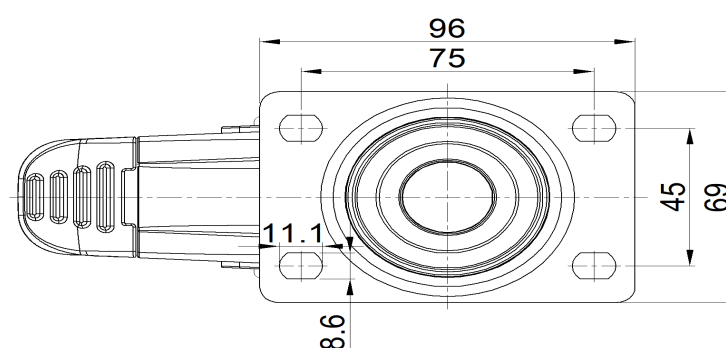

* Nếu có bất kỳ sai lệch nào giữa thông số hệ mét và thông số hệ inch, vui lòng tham khảo thông số hệ mét