

## 1116-SS-MI Series — BÁNH XE ĐẨY THIẾT BỊ CÀNG INOX (Chuẩn Mỹ)



Bánh xe cao su Đường kính bánh xe × chiều rộng bánh xe 75 x 31mm

EAN

TW-4111603004060

Được trang bị bánh xe có hệ thống khóa phanh kép. Chân đế dập khuôn với lõi đinh tán – 3/8"-16 răng. Chống rung bề mặt, lắp đặt trên tấm đế. Bề mặt và lõi bánh xe bằng cao su đàn hồi chất lượng cao. Bánh xe màu đen, có ống trung tâm.

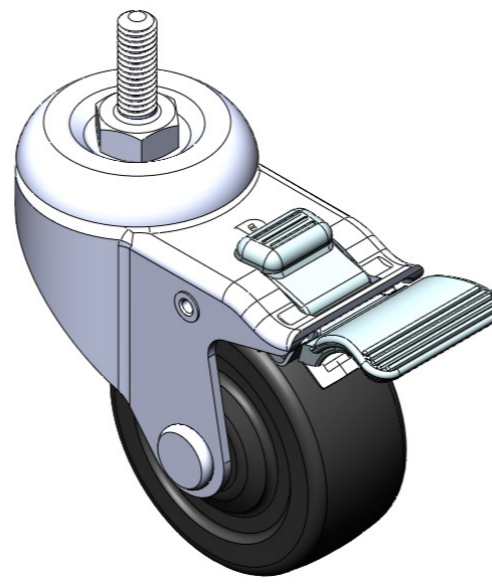

Hình ảnh có thể khác với sản phẩm gốc

Bề mặt bánh xe: Cao su đàn hồi chất lượng cao

Lõi bánh xe: Cao su đàn hồi chất lượng cao

Mô tả sản phẩm chỉ mang tính chất tham khảo. Sản phẩm thực tế sẽ được ưu tiên.

### Quy cách chi tiết sản phẩm

đơn vị mét  đế quốc

Đường kính bánh xe 75mm

Chiều rộng bánh xe 31mm

vòng bi bánh xe Bánh xe đi kèm với ống giữa

Thông số kỹ thuật của ren 3/8" -16牙

độ dài ren 28mm

Độ lệch tâm 41.5mm

Sự can thiệp quay 212mm

Tổng chiều cao 109mm

Bán kính xoay 106mm

Độ cứng 80±5° Shore A

Tải trọng (động) 70kgs

Tải trọng (tĩnh) 105kgs

Nhiệt độ -20°C to +120°C

Càng bánh xe Khóa đôi

Thép không gỉ Y

Dẫn điện N/A

Chống tĩnh điện N/A

Trọng lượng bánh xe đẩy 0.65kgs

Tiêu chuẩn kiểm nghiệm ISO22883

### Tổng quan ưu điểm

Độ di chuyển mượt mà ●●●○○

Chế độ im lặng ●●●●○

Bảo vệ mặt sàn ●●●●○

### Bản vẽ 2D kích thước bánh xe đẩy

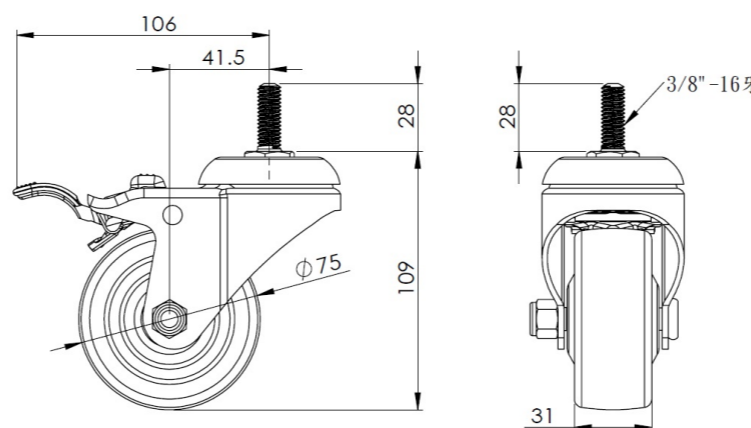

### Bản vẽ 2D kích thước trục ren

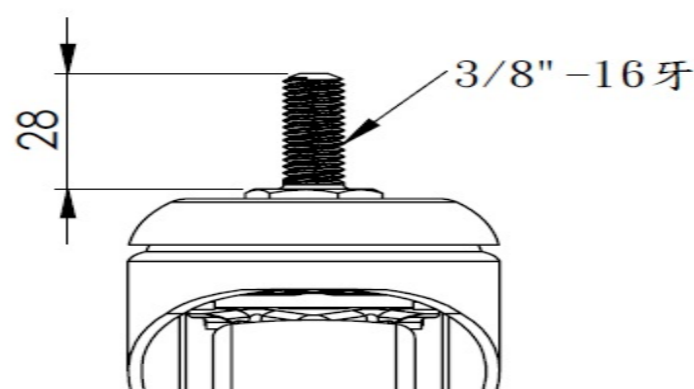

\* Nếu có bất kỳ sai lệch nào giữa thông số hệ mét và thông số hệ inch, vui lòng tham khảo thông số hệ mét