

Bánh xe nylon Đường kính bánh xe × chiều rộng bánh xe 100 x 32mm

EAN

TW-4111604002082

Bánh xe di động, tấm đế được tán đinh và dập; rung bề mặt, thiết bị gắn tấm đế; lõi bánh xe và bề mặt bánh xe bằng nhựa nhiệt dẻo; màu trắng, loại ống trung tâm bánh xe.

Bề mặt bánh xe: nhựa nhiệt dẻo

Lõi bánh xe: nhựa nhiệt dẻo

Mô tả sản phẩm chỉ mang tính chất tham khảo. Sản phẩm thực tế sẽ được ưu tiên.

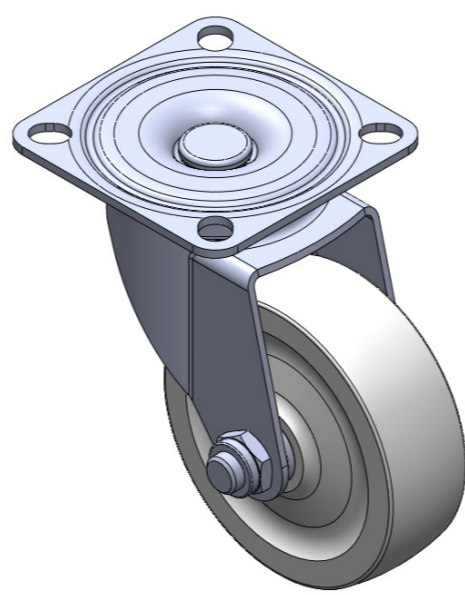

Hình ảnh có thể khác với sản phẩm gốc

Quy cách chi tiết sản phẩm

đơn vị mét đế quốc

Đường kính bánh xe 100mm

Chiều rộng bánh xe 32mm

vòng bi bánh xe Bánh xe đi kèm với ống giữa

Quy cách tấm lắp 91 x 91mm

khoảng cách các lỗ trên tấm 70 x 70mm

nền

Khoảng cách các lỗ lắp 13 x 11mm

Độ lệch tâm 42mm

Sự can thiệp quay 184mm

Tổng chiều cao 134mm

Bán kính xoay 92mm

Độ cứng 75±5° Shore D

Tải trọng (động) 160kgs

Tải trọng (tĩnh) 240kgs

Nhiệt độ -20°C to +80°C

Càng bánh xe Xoay

Thép không gỉ Y

Dẫn điện N/A

Chống tĩnh điện N/A

Trọng lượng bánh xe đẩy 0.85kgs

Tiêu chuẩn kiểm nghiệm ISO22883

Tổng quan ưu điểm

Độ di chuyển mượt mà ●●●●●

Chế độ im lặng ●●○○○

Bảo vệ mặt sàn ●●○○○

Bản vẽ 2D kích thước bánh xe đẩy

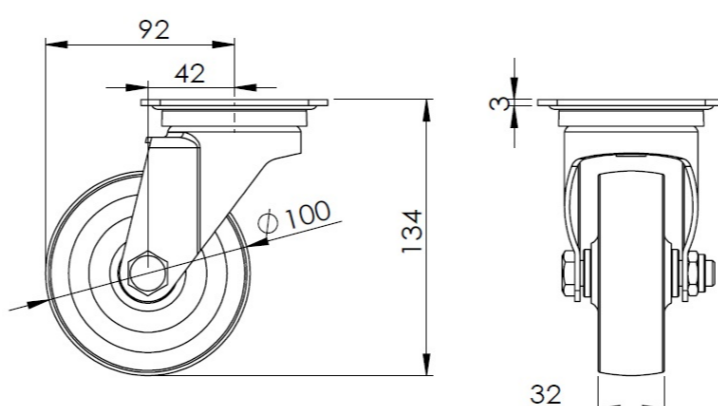

Bản vẽ 2D kích thước tấm lắp

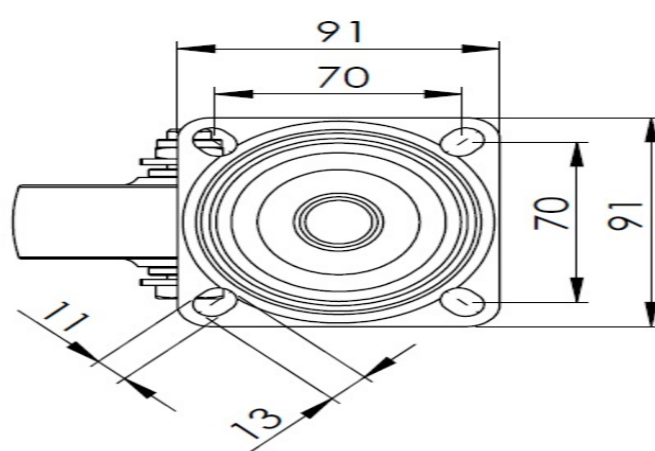

* Nếu có bất kỳ sai lệch nào giữa thông số hệ mét và thông số hệ inch, vui lòng tham khảo thông số hệ mét