

1116-SS-MI 儀器不鏽鋼腳輪系列

AQPU輪(灰) 輪徑 × 輪寬 100 x 40mm

EAN

TW-4111604004065

配有雙煞式，鎖定系統的腳輪。底板鉚合沖壓腳架 表面振動，底板式安裝裝置 鋁製輪芯，高品質聚氨酯輪面 灰色，輪子軸承—精密滾珠

輪面：高品質聚氨酯

輪芯：鋁芯

產品說明僅供參考一切以實體產品為主

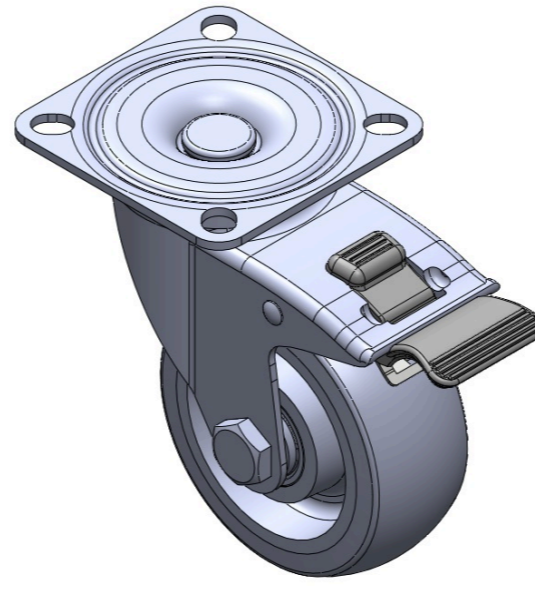

圖片可能與原始產品有所落差

產品詳細規格

公制 英制

輪徑	100mm
輪寬	40mm
輪子軸承	搭配滾珠軸承的輪子
底板規格	91 x 91mm
底板孔距	70 x 70mm
底板孔徑	13 x 10.5mm
偏心距	40mm
旋轉干涉	234mm
總高	134.5mm
旋轉半徑	117mm
硬度	77±5° Shore A
荷重(動態)	135kgs
荷重(靜態)	202.5kgs
溫度	-20°C to +70°C
腳架樣式	雙煞
不銹鋼	是
導電	否
抗靜電	否
腳輪重量	0.95kgs
測試標準	ISO22883

優勢簡覽

滾動順暢	●●●●●
靜音表現	●●●●●
保護地板	●●●●●

腳輪外觀尺寸2D圖檔

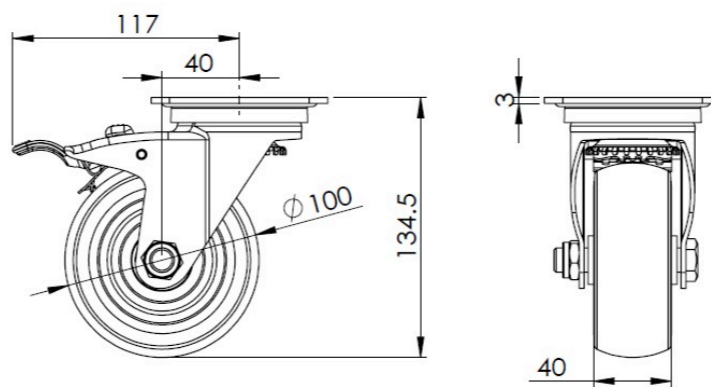

底板外觀尺寸2D圖檔

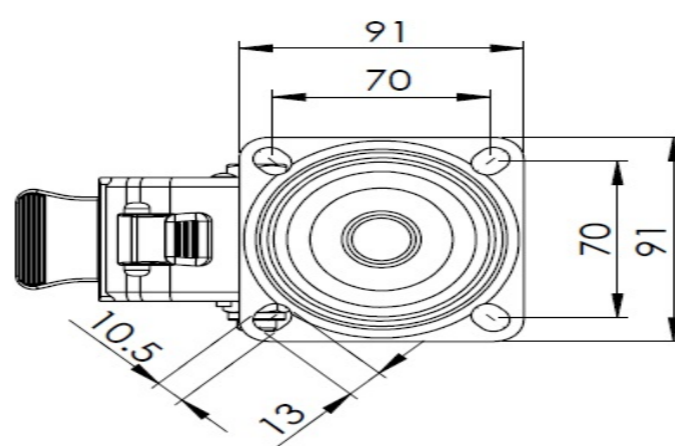

* 對公制和英制規格之間有任何偏差疑慮，請以公制規格為主。