

1121 Series — SERIES 25



MRC Wheel (Transparent) Wheel Size: Diameter × Width 38×16.5mm

EAN

YJ-11210150076093

Được trang bị phanh bên (bánh xe) và hệ thống khóa cho bánh xe đẩy. Chân đế dập khuôn, tán đinh—M10-P1.5 Bề mặt mạ kẽm, thiết bị lắp đặt có ren Lõi bánh xe và bề mặt bánh xe bằng nhựa nhiệt dẻo Vòng bi bánh xe trong suốt—vòng bi cầu chính xác.

Bề mặt bánh xe: Nhựa nhiệt dẻo (PA6)

Lõi bánh xe: Nhựa nhiệt dẻo (PA6)

Mô tả sản phẩm chỉ mang tính chất tham khảo. Sản phẩm thực tế sẽ được ưu tiên.

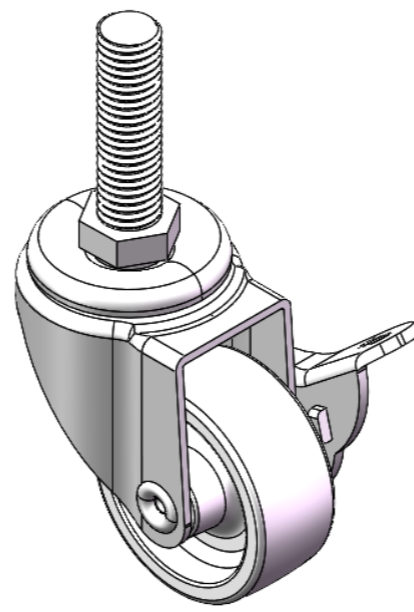

Hình ảnh có thể khác với sản phẩm gốc

Quy cách chi tiết sản phẩm

đơn vị mét đế quốc

Đường kính bánh xe 38mm

Chiều rộng bánh xe 16.5mm

vòng bi bánh xe Bánh xe trang bị vòng bi bi

Thông số kỹ thuật của ren M10-P1.5

độ dài ren 35mm

Độ lệch tâm 18.5mm

Sự can thiệp quay 85mm

Tổng chiều cao 59mm

Bán kính xoay 42.5mm

Độ cứng 75±5° Shore D

Tải trọng (động) 20kgs

Tải trọng (tĩnh) 30kgs

Nhiệt độ -20°C to +80°C

Càng bánh xe Khóa bên

Thép không gỉ N/A

Dẫn điện N/A

Chống tĩnh điện N/A

Trọng lượng bánh xe đẩy 0.14kgs

Tiêu chuẩn kiểm nghiệm ISO22883

Tổng quan ưu điểm

Độ di chuyển mượt mà ●●●●●

Chế độ im lặng ●●○○○

Bảo vệ mặt sàn ●●○○○

Bản vẽ 2D kích thước bánh xe đẩy

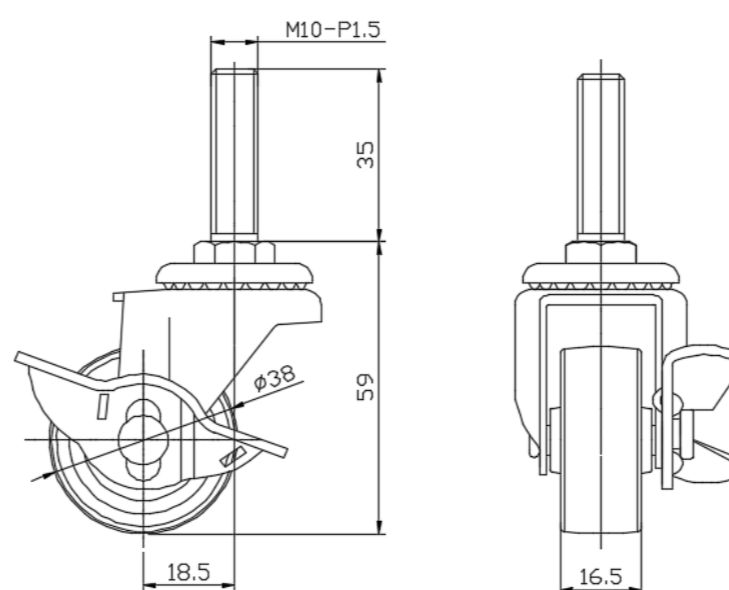

Bản vẽ 2D kích thước trục ren

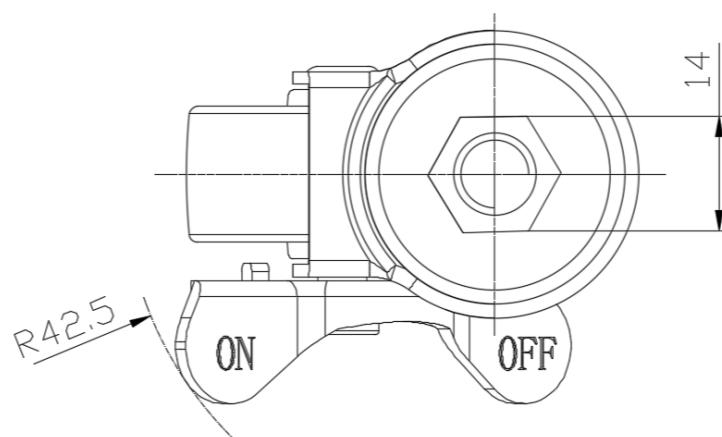

* Nếu có bất kỳ sai lệch nào giữa thông số hệ mét và thông số hệ inch, vui lòng tham khảo thông số hệ mét