

## Series QPU



Đường kính bánh xe × chiều rộng bánh xe 127 x 42mm

EAN

YJ-12036305180103

Độ đàn hồi tốt, giảm lực cản khi đẩy, cải thiện khả năng điều khiển máy và có khả năng chống mài mòn tốt.

Khả năng chống thủy phân tuyệt vời.

Thích hợp cho vùng nhiệt đới và môi trường làm việc ẩm ướt.

QPU, màu đen, bề mặt được gia công với kết cấu ngẫu nhiên.

Tăng độ bám trên mặt đất, cải thiện hiệu quả khả năng chống trượt.

Lõi bên trong: Lõi sắt

Gia công ngoài: Polyurethane chất lượng cao



Hình ảnh có thể khác với sản phẩm gốc

Mô tả sản phẩm chỉ mang tính chất tham khảo. Sản phẩm thực tế sẽ được ưu tiên.

### Quy cách chi tiết sản phẩm

đơn vị mét  đế quốc

Đường kính bánh xe (D)	127mm
Chiều rộng bánh xe (T2)	42mm
Lấp bánh xe — chiều rộng trung bình (T1)	41mm
Đường kính lỗ tâm lắp bánh xe (d)	96.6mm
Đường kính lỗ bu lông lắp bánh xe (d2)	—
Lỗ bu lông lắp bánh xe PCD (d1)	103.5mm
Số lượng lỗ bu lông lắp bánh xe	—
Lỗ bu lông lắp bánh xe (M)	4
Số lượng lỗ bu lông lắp bánh xe	6
Tải trọng (tính)	120kgs
Khả năng tải tại 4 km/h	80kgs
Khả năng tải tại 6 km/h	68kgs
Khả năng tải tại 10 km/h	56kgs
Khả năng tải tại 16 km/h	32kgs
Độ cứng bề mặt bánh xe	77±5° Shore A
Nhiệt độ	-20°C to +70°C
Hoa lớp	mẫu hình lộn xộn
Vật liệu lõi bánh xe	Lõi sắt/mạ kẽm
Không để lại vết	Y
Dẫn điện	N/A 10 <sup>6</sup> ~10 <sup>9</sup> Ω
Chống tĩnh điện	N/A
Trọng lượng bánh xe	0.88kgs
Tiêu chuẩn thử nghiệm	ISO22883

### Tổng quan ưu điểm

Độ di chuyển mượt mà	● ● ● ● ●
Chế độ im lặng	● ● ● ● ●
Bảo vệ mặt sàn	● ● ● ● ●

### Bản vẽ kích thước 2D của bánh dẫn động

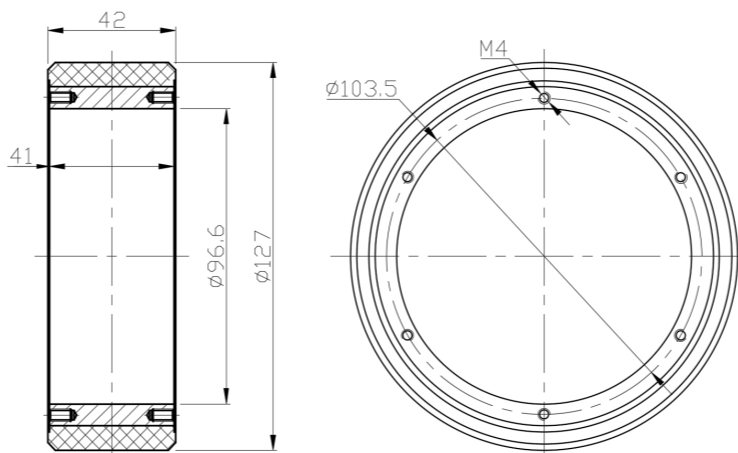

\* Nếu có bất kỳ sai lệch nào giữa thông số hệ mét và thông số hệ inch, vui lòng tham khảo thông số hệ mét