

Bánh xe cao su

Đường kính bánh xe × chiều rộng bánh xe 305 x 140mm

EAN

YJ-12046212580101

Được làm từ cao su đàn hồi chất lượng cao Đặc điểm nổi bật: Cảm giác cầm nắm thoải mái, bảo vệ sàn nhà vượt trội và khả năng giảm xóc tốt. Khả năng chống chịu hóa chất, dung môi và ăn mòn tuyệt vời. Thích hợp cho bánh xe công nghiệp và tải trọng nặng. Cao su, màu đen, bề mặt bánh xe cong.

Lõi bên trong: Lõi sắt
Bao bì bên ngoài: cao su

Mô tả sản phẩm chỉ mang tính chất tham khảo. Sản phẩm thực tế sẽ được ưu tiên.



Hình ảnh có thể khác với sản phẩm gốc

Quy cách chi tiết sản phẩm

<input checked="" type="radio"/> đơn vị mét	<input type="radio"/> đế quốc
Đường kính bánh xe (D)	305mm
Chiều rộng bánh xe (T2)	140mm
Lớp bánh xe — chiều rộng trung bình (T1)	40mm
Đường kính lỗ tâm lắp bánh xe (d)	—
Đường kính lỗ bu lông lắp bánh xe (d2)	—
Lỗ bu lông lắp bánh xe PCD (d1)	162mm
Số lượng lỗ bu lông lắp bánh xe	—
Lỗ bu lông lắp bánh xe (M)	10
Số lượng lỗ bu lông lắp bánh xe	9
Tải trọng (tính)	900kgs
Khả năng tải tại 4 km/h	600kgs
Khả năng tải tại 6 km/h	510kgs
Khả năng tải tại 10 km/h	420kgs
Khả năng tải tại 16 km/h	240kgs
Độ cứng bề mặt bánh xe	72±5° Shore A
Nhiệt độ	-20°C to +80°C
Hoa lớp	—
Vật liệu lõi bánh xe	Lõi sắt/mạ kẽm
Không để lại vết	Y
Dẫn điện	N/A
Chống tĩnh điện	N/A
Trọng lượng bánh xe	35.06kgs
Tiêu chuẩn thử nghiệm	ISO22883

Tổng quan ưu điểm

Độ di chuyển mượt mà	● ● ● ● ●
Chế độ im lặng	● ● ● ● ●
Bảo vệ mặt sàn	● ● ● ● ○

Bản vẽ kích thước 2D của bánh dẫn động

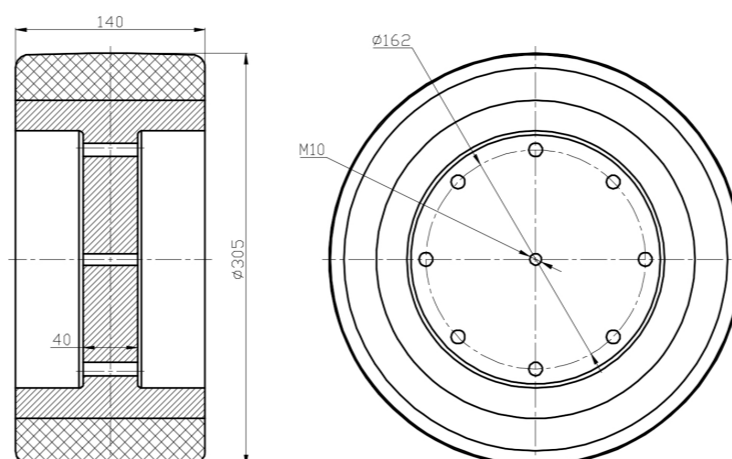

* Nếu có bất kỳ sai lệch nào giữa thông số hệ mét và thông số hệ inch, vui lòng tham khảo thông số hệ mét